



Ets GUY
DEREIGNAUCOURT

Matériel Alimentaire

Dimensions machine:

- Largeur: 570 mm
- Profondeur: 525 mm
- Hauteur: 400 mm

Dimensions cloche:

- Largeur utile: 465 mm
- Profondeur: 285 mm
- Hauteur: 150 mm

Poids: env. 75 kg

Fiche produit:
Sous videuse Multivac C250

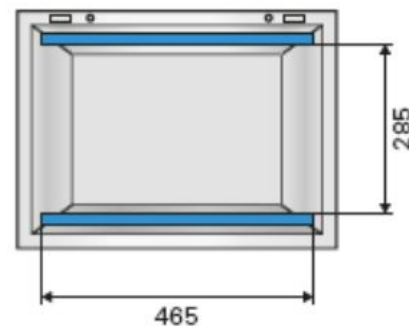

Caractéristiques techniques:

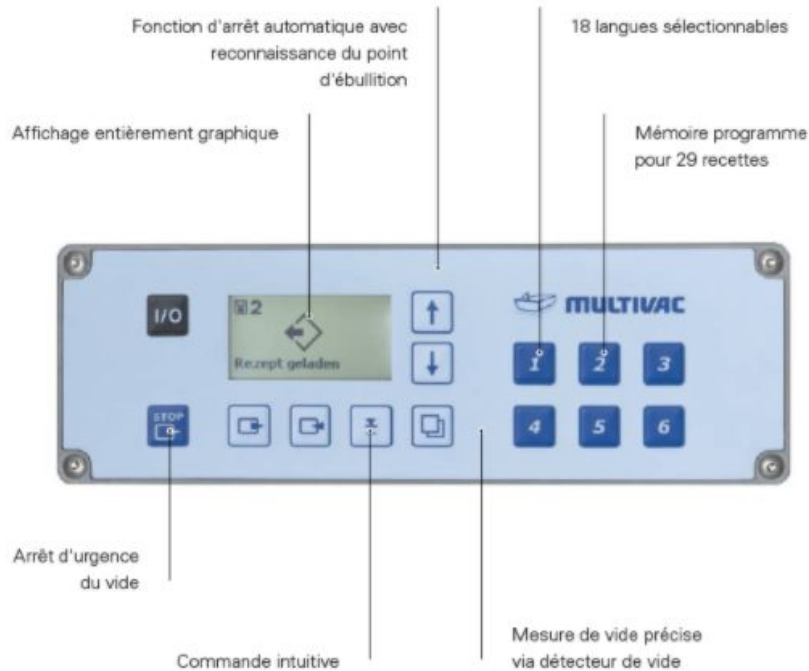

- Plaques synthétiques de chargement pour la cloche
- Couvercle de cloche avec hublot en verre Securit pour hauteur de cloche 150 mm en matière polymère
- Plan incliné Inox pour conditionnement de produits liquides
- Exécution pour agencement des barres de soudure avant soudure
- Agencement des barres de soudure:
- **2** Barres de soudure parallèles (droite et gauche), L=465 mm
- Soudure double cordon prédécoupe inférieure, largeur de cordon de soudure 1 x 3 mm, 1 x 1 mm
- Barre de soudure encliquetable
- Bati en acier inoxydable
- Pompe BUSCH de 21m3