



Ets **GUY**
DEREGNAUCOURT
Matériel Alimentaire

FICHE PRODUIT : Mélangeur PSV M125

- Tout inox
- 2 sens de rotations
- Mélangeur avec 2 roulettes
- 125 litres soit 65 kg max
- Cuve motorisé et basculante



Caractéristiques techniques:

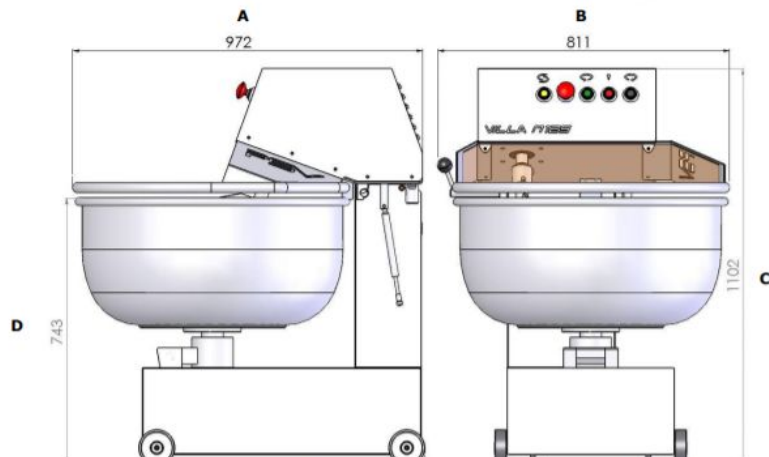

Dimensions (mm)	
A	972
B	811
C	1102
D	743
E	794
F	534

- Entièrement en acier inoxydable
- Cuve motorisée et basculante
- Quatre roulettes
- Deux moteurs : Cuve et bras
- Machine totalement sécurisée
- Bras à deux branches relevables avec assistance pneumatique (vérins en inox)

Options:

- bras démontable
- 2 roues directrices à l'avant

Modèle	Encombrement (mm)	Colisage (mm)	Poids (kg)	Capacité (litres)	Dimensions de la Cuve (mm)	Puissance Moteur de bras et cuve	Vitesse de rotation bras et cuve (RPM)	Tension	Quantité de mélange mini et maxi (kg)
Model	Size (mm)	Packing details (mm)	Weight (kg)	Capacity (liters)	Bowl size (mm)	Power	Rotation speed (RPM)	Voltage	Mix quantity mini and maxi (kg)
M125	972x811x1102	1000x850x1200	180	125	720x350	Bras/Arm : 0.75 kW Cuve/Bowl : 0.37 kW	Bras/Arm : 47 Cuve/Bowl : 9	3/380V	Mini : 11 Maxi : 70