



Ets **GUY**  
**DEREGNAUCOURT**  
*Matériel Alimentaire*

**FICHE PRODUIT : Mélangeur TALSA MIX65**

- Tout inox
- Machine sur roulettes
- 65 litres soit 30 kg max



		Dimensions			
cm	MIX30	MIX65	MIX95	MIX165	
<b>A</b>	58	68	77	92	
<b>B</b>	82	96	108	117	
<b>C</b>	100	108	120	138	
<b>D</b>	113	129	145	163	
<b>E</b>	117	135	150	169	
<b>F</b>	63	71	77	91	
<b>G</b>	33	29	30	44	
<b>Emballage</b>	99x71x124	99x71x124	112x80x139	135x108x155	
<b>m<sup>3</sup></b>	0,87	0,87	1,25	2,26	

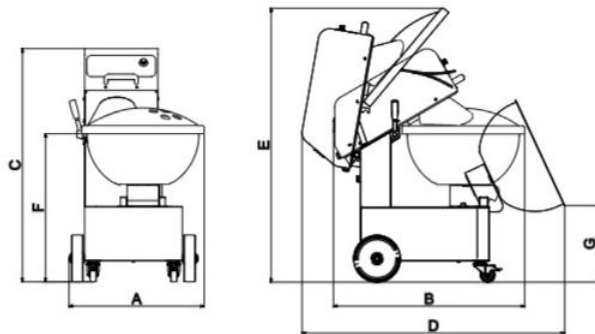

## Caractéristiques techniques:

- Entièrement en acier inoxydable
- Bras et tête équipés d'un vérin pneumatique facilitant l'élévation/descente sans effort.
- Cuve et bras basculants, pour faciliter le vidage et le nettoyage.
- 4 roulettes
- Nettoyage extrêmement simple, grâce à l'absence d'angles d'accès difficile.

## Options:

- Moteur de cuve
- Variateur de vitesse

		30 Litres			65 Litres			95 Litres			165 Litres	
		MIX30e	MIX30p	MIX30pv	MIX65e	MIX65p	MIX65pv	MIX95e	MIX95p	MIX95pv	MIX165p	MIX165pv
<b>Moteurs</b>		1	2	2	1	2	2	1	2	2	2	2
<b>Volume cuve</b>	Litres	30	30	30	65	65	65	95	95	95	165	165
<b>Capacité cuve à viande</b>												
Chair dense / sèche	kg	± 5 à 12	± 5 à 12	± 5 à 12	± 7 à 27	± 7 à 27	± 7 à 27	± 15 à 43	± 15 à 43	± 15 à 43	± 20 à 80	± 20 à 80
Chair fine / humide	kg	± 5 à 18	± 5 à 18	± 5 à 18	± 7 à 40	± 7 à 40	± 7 à 40	± 15 à 65	± 15 à 65	± 15 à 65	± 20 à 120	± 20 à 120
<b>Vitesse bras</b>	tpm	47 (50 Hz) 56 (60 Hz)	47 (50 Hz) 56 (60 Hz)	20 - 90 (50/60 Hz)	47 (50 Hz) 56 (60 Hz)	47 (50 Hz) 56 (60 Hz)	20 - 90 (50/60 Hz)	47 (50 Hz) 56 (60 Hz)	47 (50 Hz) 56 (60 Hz)	20 - 90 (50/60 Hz)	47 (50 Hz) 56 (60 Hz)	35 - 75 (50/60 Hz)
<b>Sens de mélange</b>		sens unique	deux sens	deux sens	sens unique	deux sens	deux sens	sens unique	deux sens	deux sens	deux sens	deux sens
<b>Vitesse cuve</b>	tpm	-	14 (50 Hz) 16 (60 Hz)	14 (50 Hz) 16 (60 Hz)	-	14 (50 Hz) 16 (60 Hz)	14 (50 Hz) 16 (60 Hz)	-	14 (50 Hz) 16 (60 Hz)	14 (50 Hz) 16 (60 Hz)	11 (60Hz)	11 (60Hz)
<b>Puissance total</b>	HP	0,25	0,58	0,58	0,33	0,66	0,66	0,75	1,08	1,08	2,5	2,5
	kW	0,18	0,43	0,43	0,25	0,50	0,50	0,55	0,80	0,80	1,87	1,87
<b>Poids net</b>	kg	ρ 90	ρ 103	ρ 105	ρ 110	ρ 123	ρ 125	ρ 144	ρ 157	ρ 159	ρ 283	ρ 285
<b>Poids brut</b>	kg	ρ 106	ρ 119	ρ 121	ρ 126	ρ 139	ρ 141	ρ 164	ρ 177	ρ 179	ρ 372	ρ 374